

TSCM



TSCM / Tappo di scarico magnetico

Tappo in lega di alluminio, non trattato, con un inserto magnetico che attira e trattiene le particelle ferrose sospese e in circolazione nell'olio, proteggendo tutti gli organi rotanti. Indicato per macchine ad elevato numero di giri. **A richiesta con trattamento di anodizzazione.**

TSCM / Magnetic drain plug

Plug in aluminium alloy, without treatment, with a magnetic insert attracts and holds ferrous particles suspended or circulating in the oil, safeguarding rotating parts. Recommended for high-rpm machinery. **Available on request with anodizing treatment.**

TSCM / Magnetischer Ölablasstopfen

Stopfen aus unbehandelter Aluminiumlegierung mit ein Magneteinsatz zieht die im Ölkreislauf schwebenden und umlaufenden Eisenteilchen an und hält sie zurück; er schützt somit alle sich drehenden Organe. Besonders für Maschinen mit hohen Drehzahlbereichen geeignet. **Auf Anfrage mit Eloxiertbehandlung.**

TSCM / Bouchon de vidange magnétique

Bouchon en alliage d'aluminium, pas traité. Un élément magnétique attire et retient les particules de fer en suspension et en circulation dans l'huile, en protégeant de la sorte tous les organes rotatifs. Indiqué dans le cas de machines caractérisées par des vitesses de rotation élevées. **Sur demande avec traitement d'anodisation.**

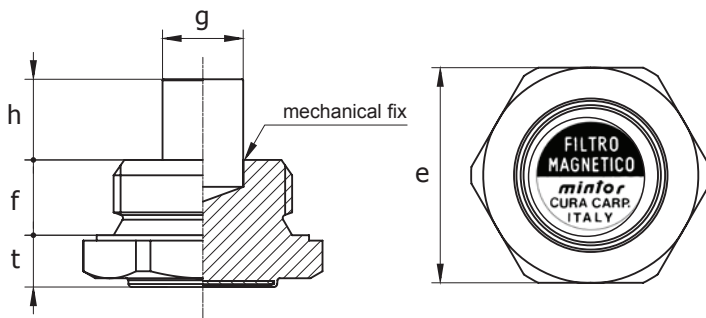

TIPO	COD.	GAS	e	g	h	f	t	*
TSCM0G	1GSCM00A	1/8"	14	5	6	8	6,5	N
TSCM1G	1GSCM10A	1/4"	17	5	6	8	7,5	N
TSCM2G	1GSCM20A	3/8"	22	6	6	10	8,5	N
TSCM3G	1GSCM30A	1/2"	27	8	8	10	8,5	N
TSCM4G	1GSCM40A	3/4"	32	10	5	12	9,5	N
TSCM5G	1GSCM50A	1"	40	15	15	14	9,5	A
TSCM6G	1GSCM60A	1" 1/4	50	15	15	15	11,5	A
TSCM7G	1GSCM70A	1" 1/2	55	15	15	15	11,5	A
TSCM8G	1GSCM80A	2"	70	15	15	17	13,5	A

* Tipo di magnete utilizzato / Type of magnet used:

A = alnico / alnico

N = neodimio / neodymium

Temperatura max di impiego / Maximum temperature of use:

Alnico / alnico = + 300°C

Neodimio / neodymium = +80°C

TIPO	COD.	Serie MB	e	g	h	f	t	*
TSCM0M	1MSCM00A	10 x 1	14	5	6	8	5	N
TSCM2M	1MSCM20A	14 x 1,5	17	5	6	8	7,5	N
TSCM3M	1MSCM30A	16 x 1,5	22	6	6	10	8,5	N
TSCM4M	1MSCM40A	18 x 1,5	22	6	6	10	8,5	N
TSCM5M	1MSCM50A	20 x 1,5	24	8	8	10	8,5	N
TSCM6M	1MSCM60A	22 x 1,5	27	8	8	10	8,5	N
TSCM7M	1MSCM70A	24 x 2	30	10	10	12	8	A
TSCM8M	1MSCM80A	30 x 2	36	10	5	12	9,5	N
TSCM9M	1MSCM90A	33 x 2	40	15	15	14	8	A
TSCM10M	1MSCM91A	42 x 3	50	15	15	15	11,5	A
TSCM11M	1MSCM92A	48 x 3	55	15	15	15	10	A
TSCM12M	1MSCM93A	60 X 4	70	15	15	17	12	A